

Kits termossifão STMO



de 150, 200 e 300 Litros



Sistemas solares termossifão STMO



EASYLIFE



DH200_Q0007

- Sistemas solares compactos para a preparação de água quente sanitária
- Funcionamento totalmente autónomo baseado no princípio de circulação natural da água (termossifão)
- Instala-se diretamente em terraço
- É composto por :
 - um termoacumulador de 150 l, 200 l ou 300 l esmaltado interiormente com proteção por anódo de magnésio, com isolamento em mousse de poliuretano com espessura de 50 mm e forra em aço lacado branco
 - de 1 ou 2 coletores solares planos INISOL DH 200
- de uma estrutura de terraço em perfil de aço galvanizado
- tubagens de ligação hidráulicas pré-montadas (inclui a válvula de segurança de 7 bar)
- Resistência elétrica de 2 kW
- **Fornecimento:** 3 embalagens

DIMENSÕES PRINCIPAIS (mm e polegadas)

- ① Entrada de água fria sanitária G 1/2" (inclui válvula de segurança de 7 bar)
- ② Saída de água quente sanitária G 1/2"
- ③ Válvula de segurança solar de 3 bar

STMO	150-2	200-2	300-4
Ø D	500	570	570
H	1867	1937	1937

STMO 150-2
STMO 200-2

STMO 300-4

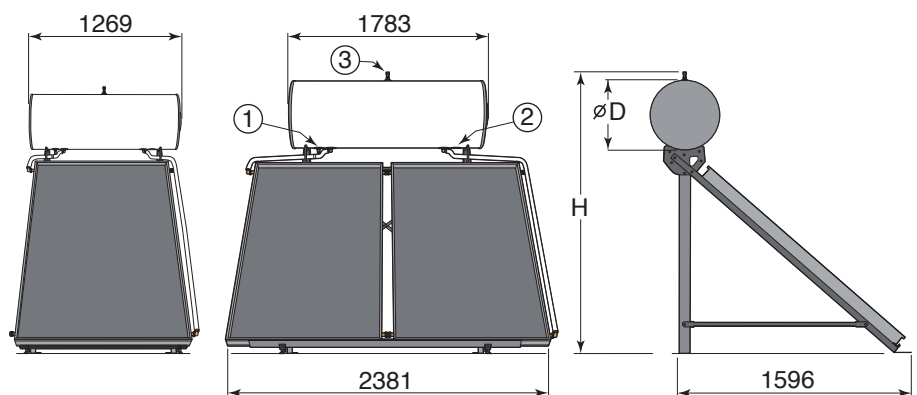

DH200_F0005

CARACTERÍSTICAS TÉCNICAS

Pressão de serviço : 3 bar
Pressão máxima de utilização : 6 bar

Temperatura máxima de serviço : 120 °C
Temperatura de estagnação do coletor : 198 °C

Modelo	STMO	150-2	200-2	300-4
Número de coletores DH 200		1	1	2
Dimensões coletor(es)	mm	1753 x 1147 x 87	1753 x 1147 x 87	1753 x 2294 x 87
Superfície de entrada total coletor(es) A _e	m ²	1,920	1,920	3,840
Conteúdo de água coletor(es)	L	1,4	1,4	2,8
Conteúdo total do circuito primário	L	9,6	9,6	22,8
Capacidade do termoacumulador	L	150	200	300
Pressão de teste	bar	10	10	10
Peso líquido (com suportes)	kg	107	115	190

Modelo	STMO	150-2	200-2	300-4
	Réf.	7219371	7219372	7219373
Termoacumulador de 150 litros TMO 150 com resistência elétrica de 2 kW	Réf.	7217579	-	-
Termoacumulador de 200 litros TMO 200 com resistência elétrica de 2 kW	Réf.	-	7217580	-
Termoacumulador de 300 litros TMO 300 com resistência elétrica de 2 kW	Réf.	-	-	7217581
Kit de montagem para STMO 150/200-2	Réf.	7214185	7214185	-
Kit de montagem para STMO 300-4	Réf.	-	-	7214188
Coletor solar INISOL DH200	Réf.	1 x 7203638	1 x 7203638	2 x 7203638

06/2015

Distribuidor exclusivo:



- Leiria • Tel.:244 816 600 - Fax: 244 816 618
- Porto - Lisboa - Viseu - www.hiperclima.pt - geral@hiperclima.pt